



- | | |
|---|--|
| <p>(D) Multifunktionsstyler
Gebrauchsanweisung 2 - 13</p> | <p>(RUS) Мультистайлер для волос
Инструкция по применению ... 72 - 84</p> |
| <p>(GB) Multi-function styler
Operating instructions 14 - 24</p> | <p>(PL) Wielofunkcyjne urządzenie do stylizacji włosów
Instrukcja obsługi 85 - 96</p> |
| <p>(F) Fer multifonctions
Mode d'emploi 25 - 36</p> | <p>(NL) Multifunctionele styler
Gebruiksaanwijzing 97 - 108</p> |
| <p>(E) Moldeador multifunción
Instrucciones de uso 37 - 48</p> | <p>(P) Modelador de cabelos multifuncional
Instruções de utilização 109 - 119</p> |
| <p>(I) Styler multifunzione
Istruzioni per l'uso 49 - 60</p> | <p>(GR) Styler πολλαπλών λειτουργιών
Οδηγίες χρήσεως 120 - 131</p> |
| <p>(TR) Çok fonksiyonlu şekillendirici
Kullanım kılavuzu 61 - 71</p> | |

Оглавление

1	Для ознакомления	72
2	Пояснения к символам	73
3	Использование по назначению	73
4	Указания по технике безопасности	73
5	Описание прибора	75
6	Применение	77
7	Очистка прибора и уход за ним	81
8	Технические характеристики	82
9	Утилизация	83
10	Гарантия	84

Объем поставки

- Мультистайлер для волос
- Выпрямляющая пластина
- Гофрирующая пластина
- Большая плойка- насадка
- Малая плойка- насадка
- Плоская плойка
- Спиральная насадка
- Щётка
- Данная инструкция по применению

1 Для ознакомления

С помощью мультистайлера для волос можно придать любую форму волосам и создать индивидуальный имидж для любой жизненной ситуации.

Шарнирное соединение, которое может вращаться на 360°, располагает сетевым кабелем и обеспечивает гибкие возможности применения мультистайлера для волос.

Система Easy Lock делает возможной быструю смену насадок.

Керамическое покрытие выпрямляющей и гофрирующей пластины обеспечивают равномерное распределение тепла и ровную структуру поверхности. Это способствует бережному стайлингу волос.

Прибор должен использоваться только в целях, описываемых в данной инструкции по применению.

Производитель не несет ответственности за ущерб, причиненный вследствие использования прибора не по назначению или халатного обращения с ним.

2 Пояснения к символам

В инструкции по применению и на приборе используются следующие символы.



Опасность

Прибор не должен использоваться вблизи воды или в воде (например, в умывальной раковине, душе, ванне) – опасность удара током!



Предостережение

Предупреждает об опасности травмирования или ущерба для здоровья.



Внимание

Указывает на возможность повреждения прибора/принадлежностей.



Указание

Отмечает важную информацию.

3 Использование по назначению

Мультистайлер для волос предназначен для личного пользования только для придания формы волосам и стайлинга!



Предостережение

Используйте прибор исключительно для следующих целей:

- для наружного применения
- для целей, для которых прибор был собственно разработан в соответствии с

указаниями, приведенными в данной инструкции по применению.

Любое применение не по назначению может быть опасным!

Прибор располагает маркировкой CE и соответствует следующим директивам ЕС:

- 2006/95/ЕС Директива по низковольтным устройствам
- 2004/108/ЕС Директива по ЭМС

4 Указания по технике безопасности



Предостережение

Во избежание причинения вреда здоровью настоятельно не рекомендуется использовать прибор в следующих случаях:

- При наличии визуального повреждения прибора, сетевого кабеля и штекера или принадлежностей. При возникновении сомнений не используйте прибор и обратитесь к продавцу или по указанному адресу сервисной службы.

Во избежание причинения вреда здоровью необходимо соблюдать следующие пункты:

- Лица (включая детей), которые по причине своих физических, сенсорных или умственных способностей или в силу неопытности или незнания не могут безопасно пользоваться прибором, должны применять его только под надзором или в соответствии с указаниями ответственного лица.
- Дети должны пользоваться прибором только под надзором взрослых.

- Извлекать кабель из розетки только за штекер.
- В качестве дополнительной защиты рекомендуется установка автомата защитного отключения тока повреждения RCD с током расщепления не более 30 мА в электрической цепи ванной комнаты. Соответствующую информацию можно получить у местного предприятия электроснабжения.
- Не используйте дополнительные детали, которые не рекомендованы производителем и не предлагаются в качестве принадлежностей.
- Следите за тем, чтобы вблизи прибора не было легко воспламеняемых жидкостей.
- Кладите прибор только на огнестойкую поверхность.
- Не используйте прибор для искусственных волос — опасность возгорания!
- Прибор не следует накрывать какими-либо предметами – опасность возгорания!
- Ни в коем случае не открывайте прибор и не ремонтируйте его самостоятельно, поскольку надежность функционирования в этом случае больше не гарантируется. Несоблюдение этих требований ведет к потере гарантии.
- В случае неисправности или повреждения прибора обратитесь за квалифицированной помощью в специализированную мастерскую.
- Если прибор упал или получил иные повреждения, не следует использовать его далее.
- Не используйте удлинительный кабель в ванной комнате, чтобы в опасной ситуации сетевой штекер был в зоне досягаемости.

- Никогда не оставляйте прибор во время использования без внимания.
- Не используйте прибор на свежем воздухе.
- При передаче прибора третьему лицу следует передать также и эту инструкцию по применению.



Опасность

- Никогда не используйте прибор вблизи ванн, умывальных раковин, душа или других емкостей с водой или другими жидкостями – существует опасность удара электрическим током!
- Если прибор, несмотря на все меры предосторожности, упал в воду, немедленно извлеките штекер из розетки! Не касайтесь воды!
- Перед дальнейшим использованием прибора обратитесь в авторизованную специализированную мастерскую на предмет проверки исправности прибора! Опасность для жизни в связи с ударом электрическим током!
- Никогда не погружайте прибор в воду или какую-либо другую жидкость!

Перед вводом в эксплуатацию



Предостережение

- Не давайте упаковочный материал детям — опасность удушья!
- Перед использованием прибора следует удалить все упаковочные материалы.
- Допускается включать прибор только в розетку с указанным на типовой табличке напряжением.
- Узнайте, какое напряжение в сети в месте Вашего нахождения, если оно Вам неизвестно.

5 Описание прибора

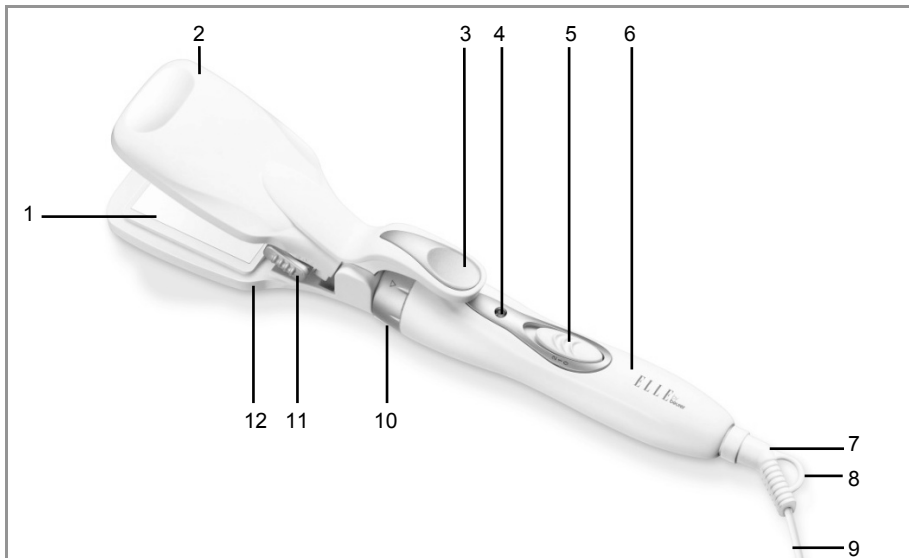

Поз.	Наименование
1	Нагревательная пластина с керамическим покрытием
2	Зажим
3	Рычаг для открытия зажима
4	Контрольная лампа режима работы
5	Переключатель ступеней нагрева: 0 Выкл. 1 низкая ступень 2 высокая ступень

Поз.	Наименование
6	Ручка
7	Шарнирное соединение 360°
8	Защита от надлома, с проушиной
9	Сетевой кабель
10	Фиксирующее кольцо
11	Переключатель функции выпрямляющей/гофрирующей пластины [F, G]
12	Выпрямляющая/гофрирующая насадка

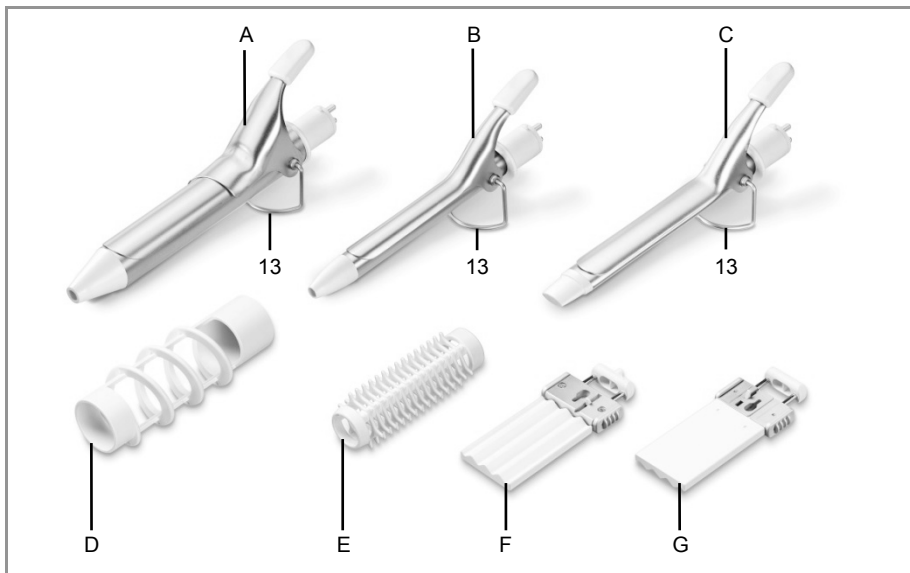

Поз.	Наименование
A	Большая плойка- насадка для объемных локонов
B	Малая плойка- насадка для мягких локонов
C	Плоская плойка для гофрированных локонов
D	Спиральная плойка-насадка для спиральных локонов

Поз.	Наименование
E	Щётка для мягких волн
F	Гофрирующая пластина для гофрированных волн
G	Выпрямляющая пластина для прямых волос
13	Подставка

6 Применение



Внимание

- Распрямите сетевой кабель [9], если он запутан.
- Не тяните, не перекручивайте и не перегибайте сетевой кабель [9] или не тяните и не кладите его поверх острых предметов или горячих поверхностей.
- Не зажимайте сетевой кабель [9], например, выдвигаемыми ящиками, дверями или между нагревательными пластинами [1, 2].



Предостережение

- Встаньте на сухое основание, не проводящее электроэнергию.
- Убедитесь, что Ваши руки сухие!
- Волосы должны быть сухими!
- Прибор в зависимости от заданной температуры и продолжительности применения может стать очень горячим. Касайтесь прибора в горячем состоянии только за ручку [6] – опасность ожога и возгорания!
- Не касайтесь нагревательных пластин [1, 2].
- Не касайтесь горячих насадок!
- Не зажимайте никаких предметов между нагревательными пластинами [1, 2] и нагревательной трубкой и щипцами плойки.
- В случае дефектов или неполадок в работе немедленно отключите прибор.

Смена насадок



Предостережение

- Перед снятием насадки дайте ей остыть — существует опасность ожога!
- Выберите подходящую для прически насадку [12, А, В, С].

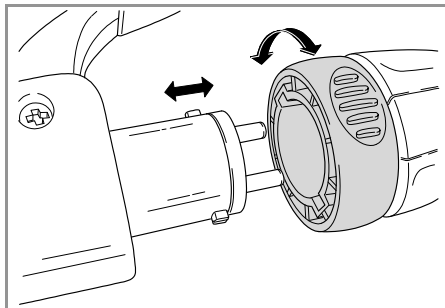

- Поверните фиксирующее кольцо [10] до упора по часовой стрелке. Установленная насадка будет разблокирована.
- Стяните насадку с ручки [6].
- Ориентируйте выбранную насадку в соответствии с изображением.
- Осторожно вставьте выбранную насадку в ручку [6], не допуская перекоса обоих металлических штифтов.
- Поверните фиксирующее кольцо [10] до упора против часовой стрелки. Насадка будет заблокирована.
- Проверьте прочность соединения насадки с ручкой.

- Поставьте мультистайлер для волос или установите его с откинутой подставкой [13] на устойчивую горизонтальную огнестойкую опору или удерживайте мультистайлер в руке.

Установка температуры

Температуру (две ступени) можно задать с помощью переключателя [5]. Мы рекомендуем следующие установки температуры:

Ступень	Тип волос
1: низкая	тонкий, ломкий, окрашенный или осветленный волос
2: высокая	нормальный и толстый волос



Указание

- Чем выше выбранная температура, тем быстрее достигается желаемый результат.
- Выберите с помощью выключателя [5] желаемый температурный режим.
- Через несколько минут мультистайлер для волос будет готов к эксплуатации.

Придание формы волосам

Подготовка волос

- Полностью высушите волосы, прежде чем использовать мультистайлер для волос.
- Волосы должны быть чистыми и не должны содержать остатков продуктов, используемых для стайлинга.

- Расчешите волосы расческой с крупными зубьями.

Создание локонов/волн

Придать форму волосам можно с помощью пюек- насадок [A, B, C]:

- Распределите волосы на отдельные пряди шириной примерно 2 сантиметра. Держите прядь натянутой.
- Нажмите на рычаг пюйки, чтобы открыть щипцы.
- Уложите конец пряди между нагревательной трубкой и щипцами пюйки.
- Опустите щипцы, чтобы зафиксировать прядь волос.
- Наматывайте прядь на пюйку в направлении головы.
- Оставьте пюйку на волосах примерно на 8 - 10 секунд. Так Вы получите наилучшие результаты, не слишком повреждая волос.
- Откройте щипцы и осторожно извлеките нагревательную трубку из локона.

Придание формы концам волос

- Уложите конец пряди между нагревательной трубкой и щипцами пюйки.
- Опустите щипцы, чтобы зафиксировать прядь волос.
- Придать форму концам волос можно, поворачивая пюйку соответственно наружу или вовнутрь, прежде чем раскрыть зажим.

Использование щётки

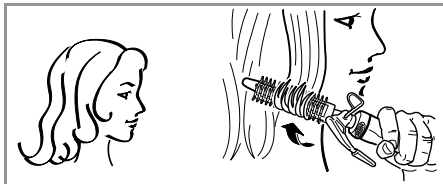

Щётку [E] можно использовать с плойкой [B]:

- Проверьте, остыла ли плойка [B].

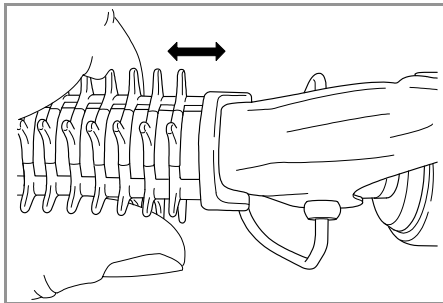

- Осторожно переместите щётку [E] углублением вверх до упора на холодную плойку [B].
- Распределите волосы на отдельные пряди. Держите прядь натянутой.
- Накрутите прядь на щётку.
- Подождите примерно 10 секунд, затем раскрутите прядь.

Использование спиральной насадки

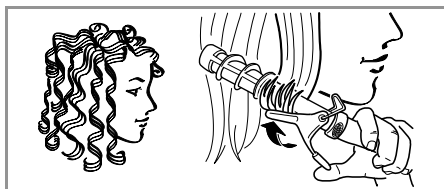

Спиральную насадку [D] можно использовать с плойкой [A]:

- Проверьте, остыла ли плойка [A].
- Переместите спиральную насадку [D] выступами вверх до середины закрытой, остывшей плойки [A].
- Нажмите на рычаг плойки, чтобы открыть щипцы.

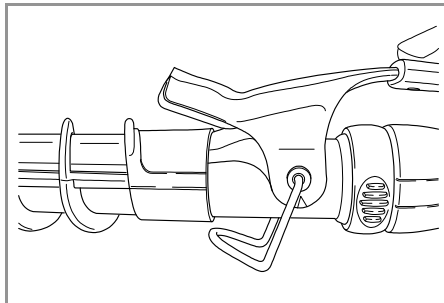

- Осторожно переместите спиральную насадку [D] до упора на холодную плойку [A].
- Закройте щипцы.
- Распределите волосы на отдельные пряди. Держите прядь натянутой.

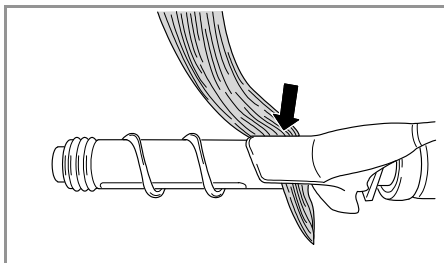

- Нажмите на рычаг плойки [A], чтобы открыть щипцы.
- Уложите конец пряди между нагревательной трубкой и щипцами плойки [A].
- Опустите щипцы, чтобы зафиксировать прядь волос.

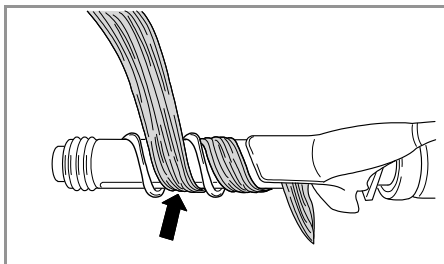

- Наматывайте прядь на спиральную насадку [D] в направлении головы. Следите за тем, чтобы прядь волос закручивалась в соответствии с иллюстрацией.
- Подождите примерно 10 секунд, затем раскрутите прядь.
- Откройте щипцы и извлеките прядь из щипцов.

Использование выпрямляющей пластины



- Установите выпрямляющую/гофрирующую насадку [12] на мультистайлер для волос.

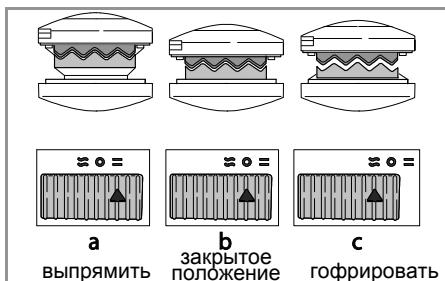

- Переместите переключатель [11] в положение «Выпрямить» [a]. Теперь можно использовать выпрямляющую пластину [G].
- Распределите волосы на отдельные пряди шириной примерно 3 сантиметра. Держите прядь натянутой и уложите ее у корней волос между выпрямляющими пластинами [G].
- Медленно и равномерно передвигайте выпрямитель для волос от корней к концам волос. Не оставляйте выпрямитель для волос на одном месте более 8–10 секунд. Так Вы получите наилучшие результаты, не слишком сильно повреждая волос.

- Вы можете придать форму концам волос, поворачивая выпрямитель для волос соответственно наружу или вовнутрь, а затем протягивая его наружу до концов волос.

Использование гофрирующей пластины



- Установите выпрямляющую/гофрированную насадку [12] на мультистайлер для волос.
- Переместите переключатель [11] в положение «Гофрировать» [C]. Теперь можно использовать гофрирующую пластину [F].
- Распределите волосы на отдельные пряди. Держите прядь натянутой и уложите ее у корней волос между гофрирующими пластинами [F].
- Сомкните гофрирующие пластины [F] примерно на 10 секунд. Так Вы получите наилучшие результаты, не слишком сильно повреждая волос.

- Снова откройте гофрирующую пластину [F] и извлеките прядь волос.
- Повторите процедуру, пока не дойдете до корней волос.

После применения

- Включите прибор, переместив переключатель [5] в положение 0.
- Для охлаждения установите мультистайлер для волос с откинутой подставкой на устойчивую горизонтальную огнестойкую опору или удерживайте его в руке.
- После каждого применения извлекайте сетевой штекер из сети.
- Не наматывайте сетевой кабель [9] на прибор!
- Храните прибор в сухом месте, недоступном для детей.
- Прибор может быть подвешен за проушину [8] на крючок.

7 Очистка прибора и уход за ним

Указания

- Ваш прибор не требует технического обслуживания.
- Защищайте прибор от пыли, грязи и влаги.

Очистка



Внимание

- Перед проведением очистки всегда извлекайте сетевой штекер из сети.
- Следите за тем, чтобы внутрь прибора не попала вода!

- Не мойте прибор в посудомоечной машине!
- Не используйте острых, заостренных, абразивных и разъедающих чистящих средств или жестких щеток!
- Не используйте для очистки воспламеняемые жидкости!
- Прибор и насадки можно очистить с помощью мягкой ткани, смоченной в теплой воде.
- Тщательно высушите прибор и насадки после очистки!

Очистка выпрямляющих/гофрирующих пластин [F/G]

- Переместите переключатель [11] в положение «Выпрямить» [a].
- Нажмите на рычаг [3], чтобы открыть выпрямляющую/гофрирующую насадку [12].
- Пальцами другой руки переместите переключатель [11] в положение «Гофрировать» [c].

Выпрямляющая/гофрирующая пластина [F/G] деблокирована.

- Снимите выпрямляющие/гофрирующие пластины [F/G] с выпрямляющей/гофрирующей насадки [12].

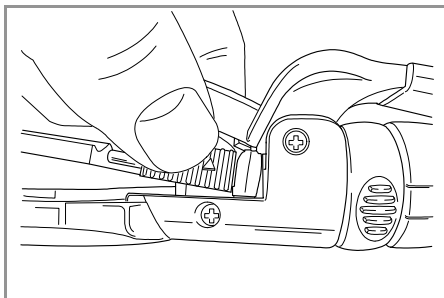

- Выпрямляющая/гофрирующая пластина [F/G] теперь может быть также очищена, как и другие насадки.
- Снова установите выпрямляющую/гофрирующую пластину [F/G]. Установка выполняется в обратной последовательности.

8 Технические характеристики

Вес	около 330 г
Источник питания	от 220 до 240 В ~, 50 Гц
Потребляемая мощность	25 Вт
Температурный диапазон	от 125 до 160 °С
Класс защиты	II
Окружающие условия	Только для внутренних помещений
Допустимый температурный диапазон	от -10 до +40 °С
Возможны технические изменения.	

9 Утилизация

В интересах защиты окружающей среды по окончании срока службы следует утилизировать прибор отдельно от бытового мусора.

Утилизация должна производиться через соответствующие пункты сбора в Вашей стране.



Соблюдайте местные законодательные нормы по утилизации отходов.

Прибор следует утилизировать согласно Директиве ЕС по отходам электрического и электронного оборудования 2002/96/EC — WEEE (Waste Electrical and Electronic Equipment).

В случае вопросов обращайтесь в местную коммунальную службу, ответственную за утилизацию отходов.

Информацию о приеме Ваших старых приборов можно получить в местной администрации, организации по вывозу мусора или у продавца.

10 Гарантия

Мы предоставляем гарантию на дефекты материалов и изготовления на срок 24 месяца со дня продажи через розничную сеть

Гарантия не распространяется:

- на случаи ущерба, вызванного неправильным использованием
- на быстроизнашивающиеся части (насадки)
- на дефекты, о которых покупатель знал в момент покупки
- на случаи собственной вины покупателя.



АГ 93

Товар сертифицирован: электроприборы для ухода за волосами, ООО «Гарантия» №РОСС DE .АГ 93.В00758 срок действия с 12.04.2012 по 11.04.2015 гг.

Срок эксплуатации изделия: мин 5 лет

Фирма изготовитель: Бойрер Гмбх, Софлингер штрассе 218
89077-УЛМ, Германия

Фирма-импортер: ООО Бойрер, 109451 г. Москва, ул. Перерва, 62, корп.2, офис 3

Сервисный центр: 109451 г. Москва, ул. Перерва, 62, корп.2

Тел(факс) 495—658 54 90

bts-service@ctdz.ru

Дата продажи _____

Подпись продавца _____

Штамп магазина _____

Подпись покупателя _____

